

# ARL 5601

Einbau-Kühl-/Gefrierkombination (Nische 158)

# IGNIS

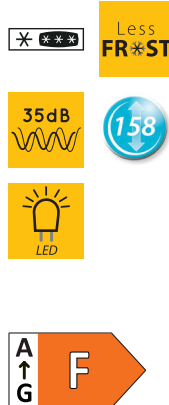

## TOP 4

- *LessFrost* – weniger Abtauen dank außenliegendem Verdampfer
- *Schlepptürmontage*
- *LED-Licht* – bessere Ausleuchtung bei weniger Verbrauch
- *Abtauautomatik* im Kühlteil

WEISS

**ARL 5601**

EAN 80 03437 04563 9

## KÜHLTEIL/AUSSTATTUNG BEI VOLL-KÜHLRAUM

- *LED-Licht* – bessere Ausleuchtung bei weniger Verbrauch
- *Abtauautomatik* im Kühlteil
- 4 Ablagen aus Sicherheitsglas, davon 3 höhenverstellbar
- 1 Obst- und Gemüseschublade
- 3 Türfächer

## GEFRIERTEIL

- **LessFrost** – weniger Abtauen dank außenliegendem Verdampfer
- *Maxi-Box* – kippsicher, transparent und 25 % mehr Stauraum
- 3 kippsichere Gefrierschubladen, davon 1 XXL-Box
- Lagerzeit bei Störungen: 19 Std.

## VERBRAUCHSWERTE

- Energieeffizienzklasse  $F^1$
- Energieverbrauch: 274 kWh/Jahr
- Nutzinhalt: 153 l Kühlen, 79 l Gefrieren, gesamt 232 l
- Luftschallemissionsklasse: B, 35 dB(A) re 1 pW
- Gefriervermögen: 4 kg/24 Std.

## TECHNISCHE DATEN

- *Schlepptürmontage*
- Absicherung: 16 Ampere, Spannung 220-240 Volt/50 Hz, 140 W Leistungsaufnahme
- Gesamtanschluss: 140 W
- Länge des Anschlusskabels: 245 cm
- Türanschlag rechts, wechselbar
- Maße (HxBxT): 1576x540x545 mm

- Gewicht brutto 47,4 kg, Gewicht netto 45,9 kg
- ## ZUBEHÖR
- 1 Eiswürfelbehälter

## WPRO-ZUBEHÖR (OPTIONAL)

- *Goodbye Odours* Geruchsabsorber für den Kühlschrank DEO213, EAN 8015250441413
- *Ice Mate* ICM101, EAN 8015250381504

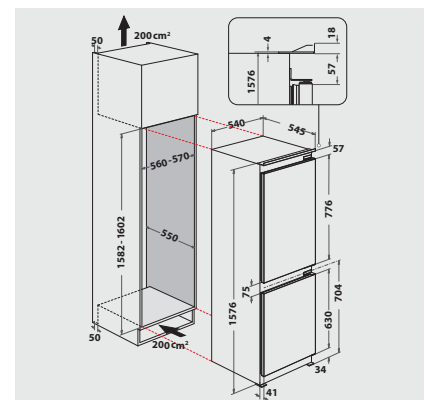

<sup>1</sup> Energieeffizienzklassen-Spektrum von A bis G